

三轴微单相机机载云台

G500 AIRBORNE

使用说明书

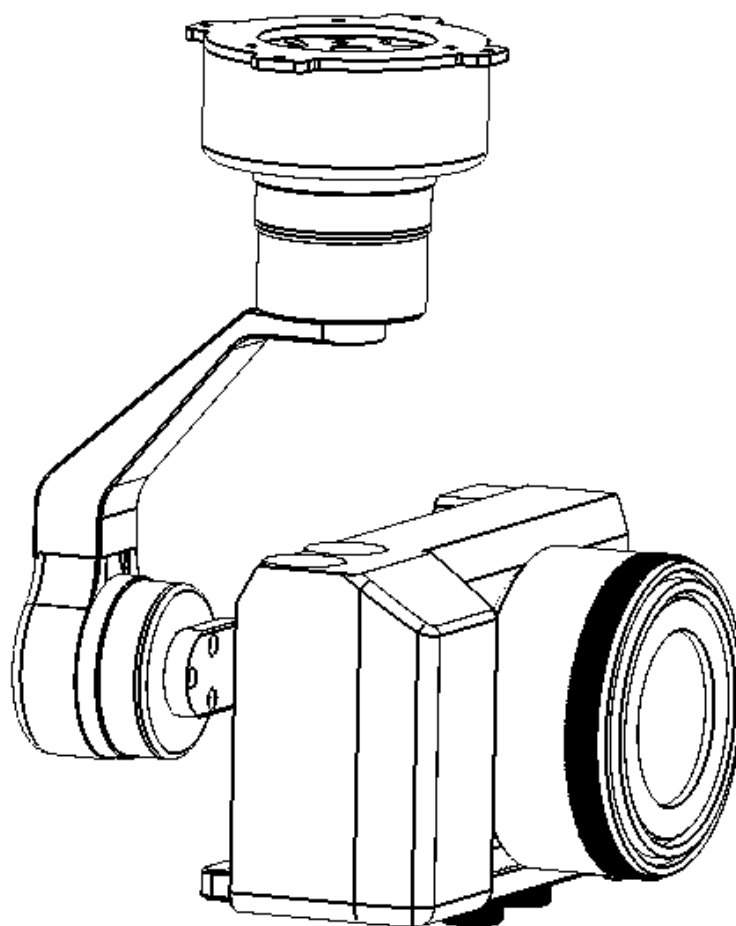

型号：G500

- 感谢您购买 Geocalla 云台产品。在使用新云台之前，请仔细阅读本说明书，充分了解其性能以便延长云台的使用寿命。请妥善保管本说明书以供随时参考。
- 本说明书中的云台图示说明是产品研发过程中的，有可能与实际产品不符。
- 如果通过云台固件升级对某些功能进行了增补及/或修改，说明书的内容会与实际功能有所差异，关于最新信息，请访问 www.geocalla.com 网站。

云台接线说明

安装注意事项

- 请务必先检查云台接线的正确性并且已经安装相机。
- 检查云台各个轴的转动是否有阻碍。

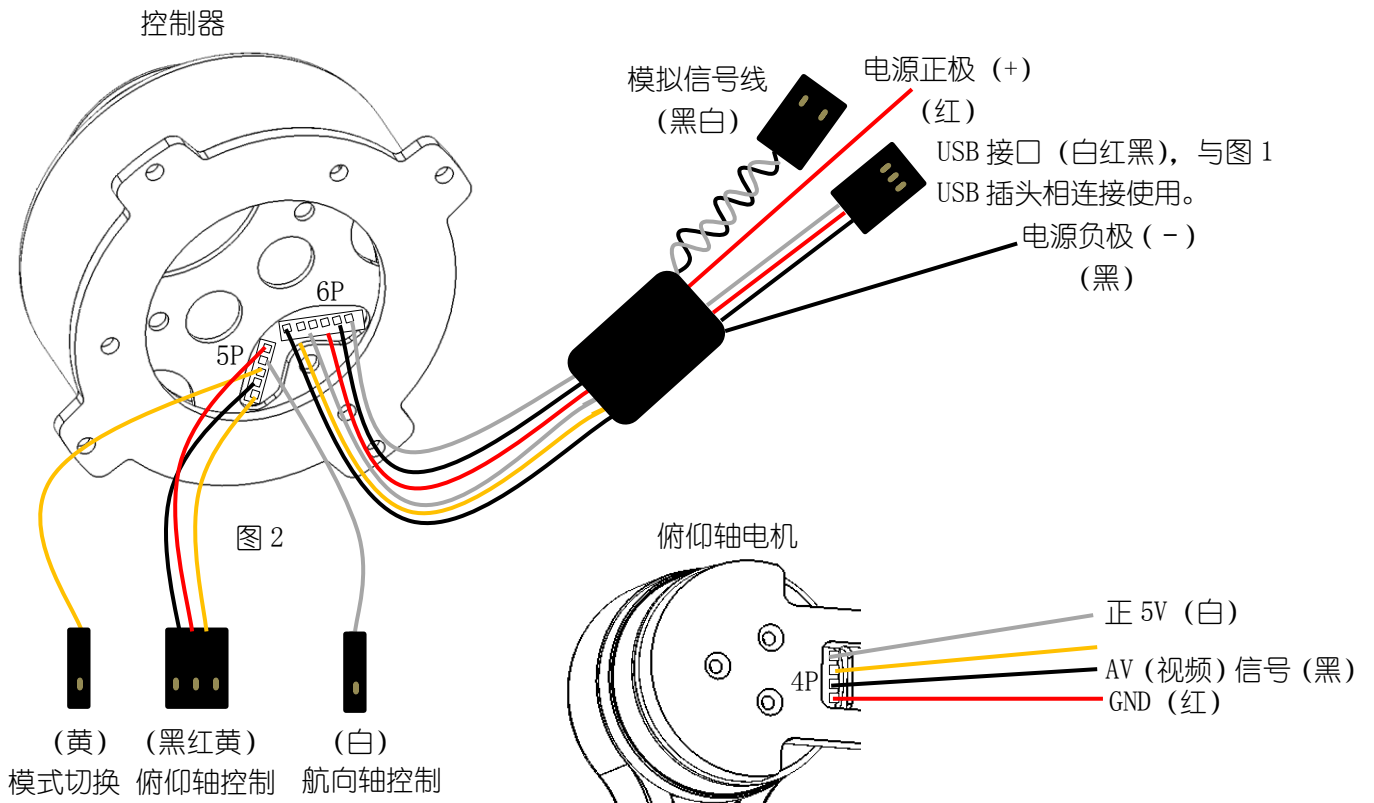
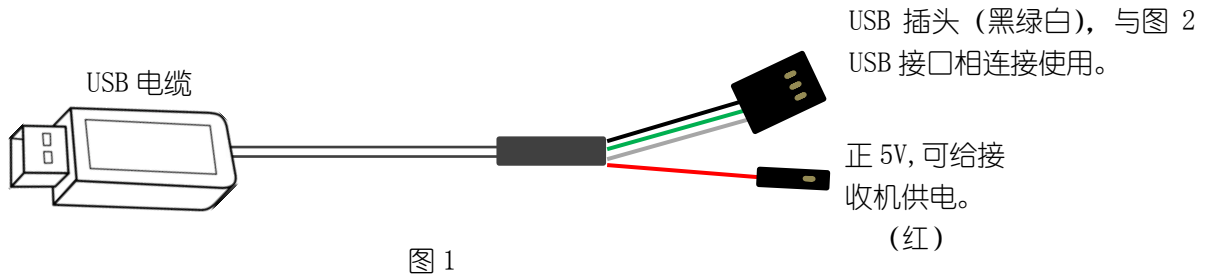

USB 连接:

用于云台固件的更新、参数调整及云台的高级校准, 具体请参考官方网站:
www.geocalla.com

官方二维码:



安装

安装固定板调节滑板：通过调节手拧螺丝将固定杆沿着固定杆滑槽轻滑至合适位置。
通过调节手拧螺丝将固定板调节滑板沿着固定板滑槽轻滑至合适位置。

安装相机：将相机正确放置在调节滑板上，使用手拧螺丝通过滑板底部中间孔位固定相机。调整滑板使相机紧靠俯仰轴电机，使用手拧螺丝锁紧调节滑板。滑板底部设置有带孔位辅助板，可帮助记录适合的相机安装位置。

（温馨提示：若为首次使用或更换相机/镜头，或改变相机位置、重量、体积、外观，则仅需固定，无需将中间的螺丝拧太紧，以便于之后的平衡调节。）

平衡调节

相机平衡调节：

为了使云台达到理想的效果，首次使用或更换相机/镜头，或改变相机位置、重量、体积、外观时需进行平衡调节。

（1）调整相机的俯仰轴垂直重心位置

- a. 将相机紧靠俯仰轴安装，用手固定好俯仰轴、横滚轴位置，并与横臂保持水平，翻转相机使得镜头朝下，观察相机的状态。
- b. 若相机往前或往后倾斜，则将固定板靠俯仰轴的手拧螺丝拧松，使固定板可移动，往相机倾斜的相反方向移动固定板位置来调整平衡，直至调整至相机能保持镜头朝下状态。
- c. 调整完毕后请务必拧紧手拧螺丝。

（2）横滚轴的平衡调节

当云台的俯仰轴的平衡调节完毕后，可进行横滚轴的平衡调整。

- a. 用手固定好横滚轴位置，手动使相机与横臂保持水平，松手后观察相机的状态。
- b. 若相机往左或往右倾斜，则将横臂处的手拧螺丝拧松，使横臂可移动，往相机倾斜的相反方向调整平衡，直至调整至松手后相机能保持当前位置。
- c. 调整完毕后请务必拧紧横臂手拧螺丝。

（3）航向轴的平衡调节

当云台的俯仰轴、横滚轴的平衡调整完毕后，可进行航向轴的平衡调整。

- a. 保持云台控制连接底座部分与水平地面平行，松手后观察相机状态。
 - b. 若相机往左或往右倾斜，则将竖臂处的手拧螺丝拧松，使竖臂可移动，往相机倾斜的相反方向移动竖臂位置来调整平衡，直至调整至松手后相机能保持当前位置。
- 调整完毕后请务必拧紧竖臂手拧螺丝。

操作

云台校准：

云台开机后 10 秒内，通过操作俯仰轴摇杆在最大值与最小值之间来回切换至少 6 次即可完成校准。进入校准之前云台发出“咪发嗦”提示音，当再次听到“咪发嗦”提示音后表示校准已完成。

云台俯仰轴速度控制：

如需控制俯仰轴速度，请按控制器图示连接接收机和云台控制器，通电后即可通过摇杆控制云台俯仰轴的速度。

云台航向轴速度控制：

如需控制航向轴速度，请按控制器图示连接接收机和云台控制器，通电后即可通过摇杆控制云台航向轴的速度。

云台航向轴模式切换：

锁定模式：将控制模式切换通道的 PWM 值设置为 1300 至 1700 时为锁定模式。

跟随模式：将控制模式切换通道的 PWM 值设置为 1701 至 2100 时为跟随模式。

固件升级

升级步骤

1. 访问官方网站 www.geocalla.com 下载升级相关程序，包括 USB 驱动程序、固件升级软件及产品固件，并安装相关软件/解压固定文件备用。
2. 使用 USB 线连接云台和电脑。
3. 请按固件升级软件附则上的操作说明进行相关固件升级。

用于云台固件的更新、参数调整及云台的高级校准，具体请参考官方网站：
www.geocalla.com

官方二维码：



质保说明

质保期限说明

- 自签收日起 7 日内, 经由海芋售后服务中心检测确定产品出现质量问题, 可享受退货或换货及更换配件服务;
- 自签收日起至终身, 产品出现一切问题, 海芋将免费提供维修指导, 用户能以优惠的价格从海芋或授权经销商处购买到维修云台所需的配件。

免责条款

以下情况, 消费者不享有 7 日内退换货服务:

- 未经授权的维修、误用、碰撞、疏忽、滥用、进液、事故、改动;
- 不正确的使用本产品, 或撕毁、涂改标贴、防伪标记等;
- 因火灾、水灾、雷击等不可抗力造成的损坏。

售后流程:

● 7 日退换货流程

1. 当云台需要退换时, 用户可与实际购买处的经销商取得联系, 将购物凭证(购买证明、单据及单号等)连同包装完好的云台一同寄至经销商指定地址。
2. 经销商自签收之日起 7 日内对产品进行检测, 并出具检测报告, 如产品确实存在质量问题, 经销商将向消费者提供退货、换货服务。

● 终身维修支持流程

1. 当云台需要维修时, 用户可登录 geocalla.com 下载维修支持申请单进行填写。用户将申请单、照片、视频等资料通过邮件发送至海芋售后中心, 售后中心将对云台受损情况进行判断。
2. 海芋售后中心将为用户出具故障诊断报告, 将需要更换的零件名称、价格及维修指导视频通过邮件发送至用户。用户凭海芋出具的故障诊断报告可从任何一家授权经销商处购买相应的零配件, 通过观看维修指导视频更换零配件。

最新版本以官方网站发布为准。用户手册、固件升级软件及固件等更多详细信息请访问海芋官方网站。



www.geocalla.com

广州海芋信息科技有限公司