

三轴云台

G4-3D

使用说明书

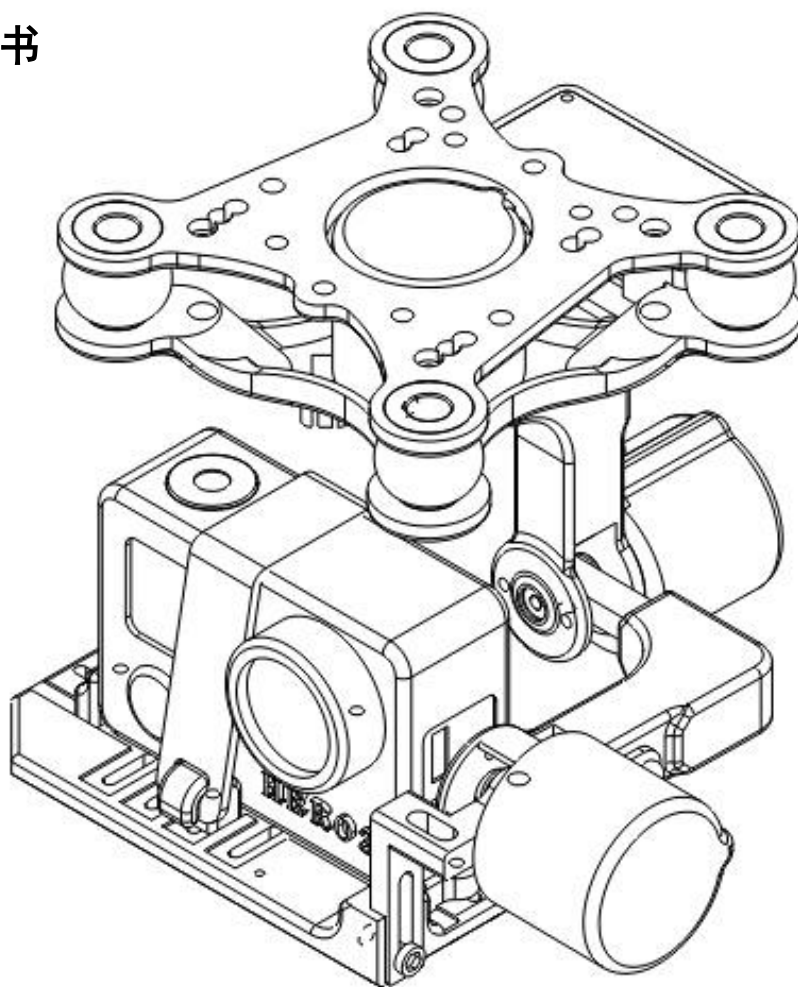

型号：G4-3D

- 感谢您购买 Geocalla 云台产品。在使用新云台之前，请仔细阅读本说明书，充分了解其性能以便延长云台的使用寿命。请妥善保管本说明书以供随时参考。
- 本说明书中的云台图示说明是产品研发过程中的，有可能与实际产品不符。
- 如果通过云台固件升级对某些功能进行了增补及/或修改，说明书的内容会与实际功能有所差异，关于最新信息，请访问 www.geocalla.com 网站。

包装清单

下列物品随本云台附带于包装盒内。
若发现有缺少或受损，请与您购买云台的经销商联系。

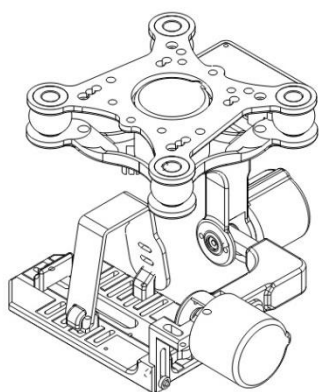

云台 X1

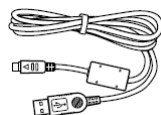

USB 电缆 X1

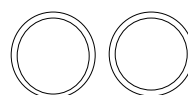

相机固定 O 圈 X2

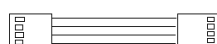

接收机信号线 X1

技术参数

项目	最小	标准	最大
输入电压	11.1v	—	23v
静态工作电流	—	100mA (@10v)	—
动态工作电流	—	300mA (@10v)	—
静止姿态跟踪误差	0.00°	—	± 0.02°
运动姿态跟踪误差	0.00°	—	± 0.05°
俯仰轴机械动作范围	-135°	—	+55°
横滚轴机械动作范围	-40°	—	+40°
航向轴机械动作范围	-90°	—	+90°
俯仰可控角度	-90°	—	+15°
横滚可控角度	—	—	—
航向可控角度	-40°	—	+40°
工作温度	0° C	—	60° C
云台机体重量	—	176g	—

注：通常零下十度仍然正常工作。

各轴旋转角度：

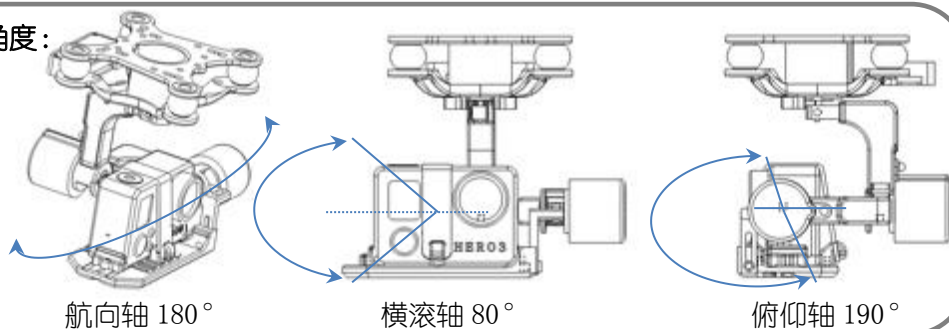

航向轴 180°

横滚轴 80°

俯仰轴 190°

产品介绍

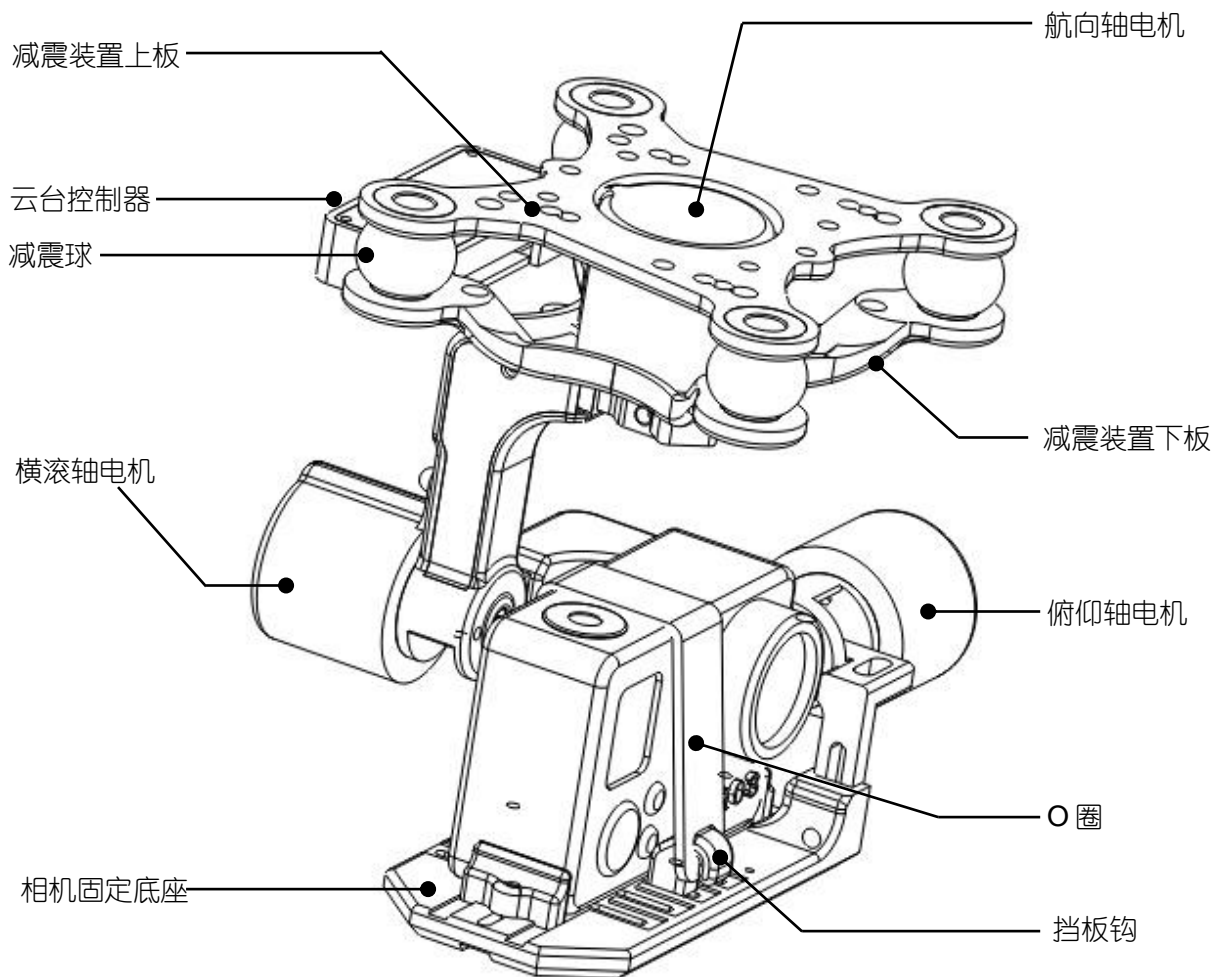

注：本产品不包含相机。

产品外形尺寸

单位：mm

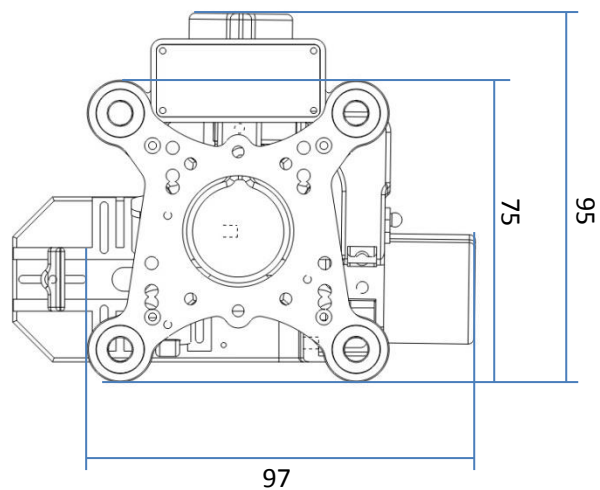
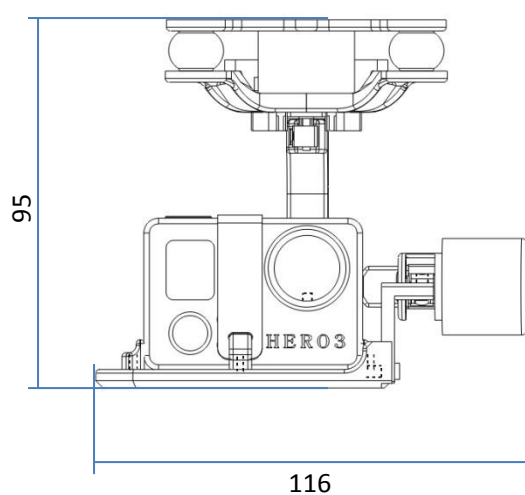

安装方式

悬挂式安装

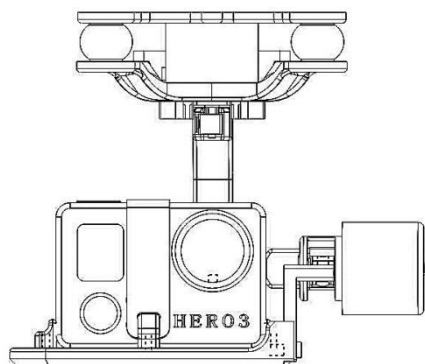

(请将云台安装在尽量靠近飞行器的旋转重心位置，如偏离较远，将会影响云台的增稳性能。并将云台安装牢固。)

立式安装

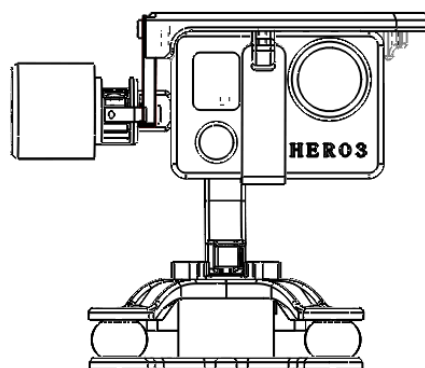

(请先登录官网下载倒装固件以支持该立式安装功能。V41 及以上版本固件可同时支持悬挂式安装和立式安装。)

云台接线说明

安装注意事项

- 请务必先检查云台接线的正确性并且已经安装相机。
- 检查云台各个轴的转动是否有阻碍。
- 云台保持静止，约 12s 后云台正常启动。

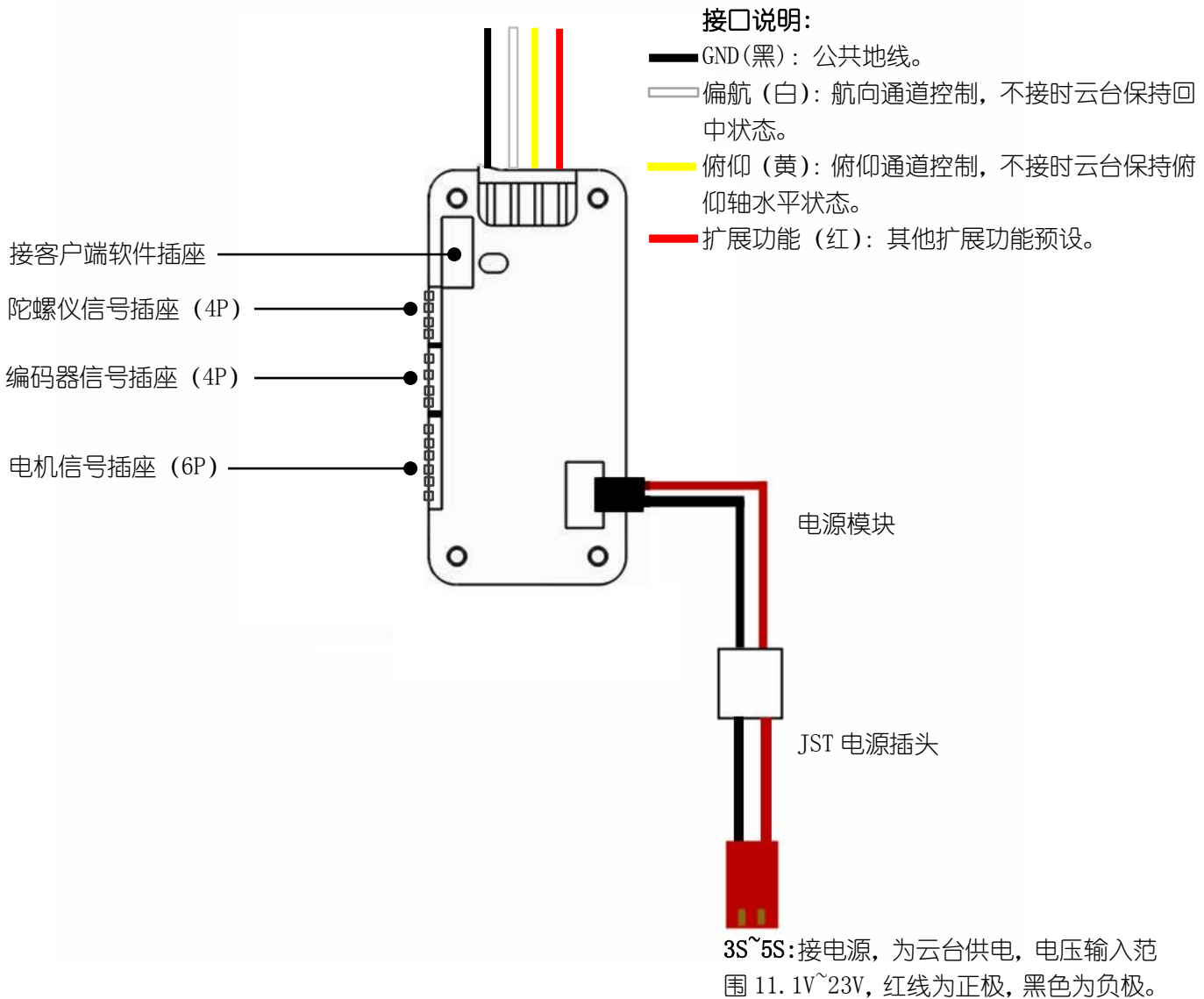

客户端软件插座:

用于云台固件的更新、参数调整及云台的高级校准, 具体请参考官方网站:
www.geocalla.com

官方二维码:



云台控制

云台重心调整：（可登陆官网查看重心调整视频）

1. 用螺丝刀拧松云台底座的四个内六角螺丝，直到挡板可以移动但不脱离底座。
2. 把相机安装在云台底座上，用 O 圈钩住前后挡板钩，稍微把相机固定在底座上。
3. 按照上下、前后、左右的顺序移动相机，调整重心平衡（即轻施力使相机到达不同位置再放手时，相机保持稳定不动）。
4. 以垂直方向为例：先判断重心位置，轻施力使相机镜头俯视或仰视再放手时，若底座自动回中，说明重心偏低，应把底座左侧的高度调节螺丝拧松并向上移动一些，直到相机保持不动，重心平衡；若底座偏离水平位置向前或者向后倾，说明重心偏上，一点点调低底座直至平衡。
5. 水平方向前后、水平方向左右的重心调整亦参照上述方法。
6. 将底座的四个挡板移动到紧贴相机的位置，拧紧内六角螺丝，固定相机。
7. 再次检查固定后的相机是否平衡，否则重复以上步骤进行精调，平衡则表示重心调整完毕。

云台初始化：

首次使用，将相机安装在云台上，调整好相机重心（可登陆官网查看重心调整指导视频）。将云台拿起，保持水平，接通云台电源，保持云台静止，等待云台初始化完成后自动回到水平位置，约 12s（如过程中出现晃动，将会延长校准时间）即可正常使用，绝大多数运动相机无需设置和调整参数。

云台校准：

使用 USB 电缆连接客户端软件插座和计算机，打开客户端软件（可登陆官网下载），先确保相机底座处于水平位置，校准时请不要接通电源，点击客户端软件界面上的校准按钮即可。（控制器指示灯绿灯闪烁 13 秒后长亮表示已校准成功。）

云台俯仰轴控制：

如需控制俯仰轴，请按控制器图示连接接收机和云台控制器，通电后等待云台初始化完成后，即可通过摇杆控制云台俯仰运动的角度。

质保说明

质保期限说明

- 自签收日起 7 日内，经由海芋售后服务中心检测确定产品出现质量问题，可享受退货或换货及更换配件服务；
- 自签收日起至终身，产品出现一切问题，海芋将免费提供维修指导，用户能以优惠的价格从海芋或授权经销商处购买到维修云台所需的配件。

免责条款

以下情况，消费者不享有 7 日内退换货服务：

- 未经授权的维修、误用、碰撞、疏忽、滥用、进液、事故、改动；
- 不正确的使用本产品，或撕毁、涂改标贴、防伪标记等；
- 因火灾、水灾、雷击等不可抗力造成的损坏。

售后流程：

● 7 日退换货流程

1. 当云台需要退换时，用户可与实际购买处的经销商取得联系，将购物凭证（购买证明、单据及单号等）连同包装完好的云台一同寄至经销商指定地址。
2. 经销商自签收之日起 7 日内对产品进行检测，并出具检测报告，如产品确实存在质量问题，经销商将向消费者提供退货、换货服务。

● 终身维修支持流程

1. 当云台需要维修时，用户可登录 geocalla.com 下载维修支持申请单进行填写。用户将申请单、照片、视频等资料通过邮件发送至海芋售后中心，售后中心将对云台受损情况进行判断。
2. 海芋售后中心将为用户出具故障诊断报告，将需要更换的零件名称、价格及维修指导视频通过邮件发送至用户。用户凭海芋出具的故障诊断报告可从任何一家授权经销商处购买相应的零配件，通过观看维修指导视频更换零配件。

最新版本以官方网站发布为准。用户手册、固件升级软件及固件等更多详细信息请访问海芋官方网站。



www.geocalla.com

广州海芋信息科技有限公司